

**МІНІСТЕРСТВО ОСВІТИ І НАУКИ УКРАЇНИ**  
**Національний університет фізичного виховання і спорту України**

**ОСВІТНЬО-ПРОФЕСІЙНА ПРОГРАМА**  
**«МЕНЕДЖМЕНТ У СПОРТИВНІЙ ДІЯЛЬНОСТІ»**  
**першого (бакалаврського) рівня вищої освіти**

**за спеціальністю 073 «Менеджмент»**

**галузі знань 07 «Управління та адміністрування»**  
**спеціалізація «Менеджмент у спортивній діяльності»**

**Освітня кваліфікація: бакалавр менеджменту за спеціалізацією**  
**«Менеджмент у спортивній діяльності»**

**ЗАТВЕРДЖЕНО ВЧЕНОЮ РАДОЮ**  
(протокол від 01 квітня 2024 р. № 10;  
рішення введено в дію наказом  
ректора від 01.04.2024 р. № 121-заг)

Освітньо-професійна програма вводиться в дію з 1 вересня 2024 р.

**Голова Вченої ради, ректор НУФВСУ**



**Євгеній ІМАС**

**Київ 2024**

**ЛИСТ ПОГОДЖЕННЯ**  
освітньо-професійної програми

Проректор з науково-педагогічної роботи

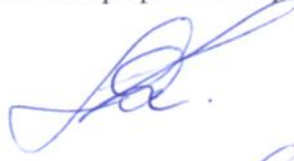

Юрій ЛИТВИНЕНКО

Начальник навчально-методичного відділу



Ольга Д'ЯЧЕНКО

Начальник відділу забезпечення якості вищої освіти



Сергій ПОПОВИЧ

Розглянуто та погоджено на засіданні вченої ради факультету спорту та менеджменту (протокол № 10 від 19 грудня 2023 р.)

Декан факультету спорту та менеджменту



В'ячеслав СЕМЕНЕНКО

Розглянуто та погоджено на засіданні кафедри менеджменту і економіки спорту (протокол № 5 від 15 грудня 2023 р.)

Завідувач кафедри менеджменту і економіки спорту



Тетяна ХАРЧУК

## **I. ПРЕАМБУЛА**

Розроблено Робочою групою у складі:

<b>Керівник робочої групи:</b>	<b>КУРГУЗЕНКОВА Людмила</b> <b>канд. екон. наук, доцент</b>
<b>Члени робочої групи:</b>	<b>ХАРЧУК Тетяна</b> <b>докт. екон. наук, професор</b>
	<b>МІЧУДА Юрій</b> <b>канд. екон. наук, професор</b>

### **Рецензії-відгуки зовнішніх стейкхолдерів:**

1. ЛІГОНЕНКО Лариса – доктор економічних наук, професор, професор кафедри бізнес-економіки та підприємництва КНЕУ імені Вадима Гетьмана.
2. АЛІЛУЙКО Марія – кандидат економічних наук, директор ТОВ «Тернопільський інститут наукових досліджень».
3. ШАБЛІЙ Сергій – виконавчий директор ТОВ «CONTINENT FITNESS GROUP».

**II. Профіль освітньо-професійної програми зі спеціальності  
073 «Менеджмент» за спеціалізацією «Менеджмент у спортивній  
діяльності»**

<b>2.1. Загальна інформація</b>	
<b>Повна назва закладу вищої освіти та структурного підрозділу</b>	Національний університет фізичного виховання і спорту України; кафедра менеджменту і економіки спорту.
<b>Ступінь вищої освіти та назва освітньої кваліфікації мовою оригіналу</b>	Бакалавр. Бакалавр менеджменту за спеціалізацією «Менеджмент у спортивній діяльності»
<b>Офіційна назва програми</b>	Менеджмент у спортивній діяльності
<b>Тип диплома та обсяг освітньо-професійної програми</b>	<p>Диплом бакалавра, одиничний, <b>240 кредитів ЄКТС</b>, термін навчання:</p> <p>на базі повної загальної середньої освіти становить 3 роки 10 місяців (денна форма навчання) та 4 роки 10 місяців (заочна форма навчання);</p> <p>на базі ступеня «молодший бакалавр» (освітньо-кваліфікаційного рівня «молодший спеціаліст») 1 рік 10 місяців (денна форма навчання) та 2 роки 10 місяців (заочна форма навчання): з перезарахуванням не більше ніж 120 кредитів ЄКТС, отриманих в межах попередньої освітньої програми підготовки молодшого бакалавра (молодшого спеціаліста) за спеціальністю 073 Менеджмент; перезарахуванням не більше ніж 60 кредитів ЄКТС за іншими спеціальностями;</p> <p>на основі ступеня «фаховий молодший бакалавр» 2 роки 10 місяців (денна форма навчання) та 3 роки 10 місяців (заочна форма навчання): з перезарахуванням не більше ніж 60 кредитів ЄКТС, отриманих за попередньою освітньою програмою фахової передвищої освіти;</p> <p>на базі ступеня «бакалавр» або вищого ступеня вищої освіти 2 роки 10 місяців (заочна форма навчання) з перезарахуванням 60 кредитів ЄКТС, отриманих в межах попередньої освітньої програми за іншою спеціальністю.</p> <p>Понад 50% обсягу освітньої програми спрямовано на забезпечення загальних та спеціальних (фахових) компетентностей за спеціальністю.</p>

<b>Кваліфікація в дипломі</b>	Ступінь вищої освіти – Бакалавр Спеціальність – 073 Менеджмент Спеціалізація – Менеджмент у спортивній діяльності Освітня програма – Менеджмент у спортивній діяльності
<b>Наявність акредитації</b>	Неакредитована
<b>Цикл/рівень</b>	НРК України – 6 рівень, FQ-EHEA – перший цикл, EQF-LL – 6 рівень.
<b>Передумови</b>	Наявність повної загальної середньої освіти або ступеня «молодший бакалавр» (освітньо-кваліфікаційного рівня «молодший спеціаліст»), або ступеня «фаховий молодший бакалавр», або ступеня «бакалавр» чи вищого ступеня вищої освіти з іншої спеціальності.
<b>Мова викладання</b>	Українська
<b>Термін дії освітньої програми</b>	До завершення повного циклу навчання
<b>Інтернет-адреса постійного розміщення опису освітньої програми</b>	<a href="https://uni-sport.edu.ua">https://uni-sport.edu.ua</a>
<b>2.2. Мета освітньої програми</b>	
Підготовка фахівців, здатних вирішувати практичні проблеми та складні спеціалізовані задачі, що характеризуються комплексністю умов, у сфері управління організаціями та їх підрозділами.	
<b>2.3. Характеристика освітньої програми</b>	
<b>Предметна область (галузь знань, спеціальність, спеціалізація)</b>	07 «Управління та адміністрування», 073 «Менеджмент», «Менеджмент у спортивній діяльності»
<b>Орієнтація освітньої програми</b>	Освітньо-професійна програма прикладної спрямованості. Базується на інноваційних ідеях, поняттях, парадигмах, концепціях, теоріях та інших результатах наукових досліджень у сфері менеджменту, зокрема менеджменту у спортивній діяльності, у межах яких можлива подальша професійна кар'єра або продовження навчання для здобуття ступеня магістра.
<b>Основний фокус освітньо-професійної програми та спеціалізації</b>	Спеціальна професійна підготовка з менеджменту у спортивній діяльності. <b>Ключові слова:</b> менеджмент, організація,

	управлінські рішення, персонал, ресурси, функції, стратегії, спорт, спортивна діяльність.
<b>Особливості програми</b>	<p>У циклі професійної та практичної підготовки передбачено дисципліни, вивчення яких дозволить оволодіти теоретичними знаннями та практичними навичками щодо функціонування та розвитку ефективної системи менеджменту організацій.</p> <p>Практична спрямованість програми на управління розвитком підприємств та організацій є важливою для стійкого економічного зростання України, в тому числі спортивної індустрії відповідно до Стратегії розвитку фізичної культури і спорту на період до 2028 року;</p> <p>Освітньо-професійна програма також узгоджується з рекомендаціями проекту з вирівнювання структури європейської вищої освіти у спортивній науці Європейської мережі спортивної освіти (ENSE) в частині сфери «Sport Management».</p>
<b>2.4. Придатність випускників до працевлаштування та подальшого навчання</b>	
<b>Придатність до працевлаштування</b>	<p>Випускники можуть обіймати посади, кваліфікаційні вимоги яких передбачають наявність ступеня бакалавра, у суб'єктах господарювання, які здійснюють такі види економічної діяльності (за КВЕД ДК 009:2010):</p> <p>93.11 Функціонування спортивних споруд; 93.12 Діяльність спортивних клубів;</p> <p>93.13 Діяльність фітнес-центрів;</p> <p>93.19 Інша діяльність у сфері спорту;</p> <p>93.29 Організування інших видів відпочинку та розваг.</p> <p>Випускники можуть обіймати, зокрема, такі первинні посади (за ДКП 003:2010):</p> <p>3436.3 - помічник керівника малого підприємства без апарату управління;</p> <p>3463.1 - помічник керівника підприємства (установи, організації);</p> <p>3436.2 - помічник керівника іншого основного підрозділу.</p>

<b>Подальше навчання</b>	Мають право продовжити навчання на другому (магістерському) рівні вищої освіти. Набуття додаткових кваліфікацій у системі післядипломної освіти.
<b>2.5. Викладання та оцінювання</b>	
<b>Викладання та навчання</b>	Освітній процес здійснюється на засадах становлення та розвитку суб'єктності здобувача вищої освіти, компетентнісного підходу, партнерства науково-педагогічних працівників і здобувачів вищої освіти, самоосвіти, проблемно-орієнтованого навчання, інтеграції навчальної та наукової діяльності, професійної спрямованості. Проведення лекційних, практичних занять, тренінгів; організація майстер-класів, круглих столів, наукових конференцій та семінарів; залучення здобувачів вищої освіти до участі в проєктних роботах, конкурсах, олімпіадах та науково-дослідних заходах. Залучення кваліфікованих практикуючих фахівців до проведення навчальних занять.
<b>Оцінювання</b>	Поточний контроль: опитування; виступи на практичних (семінарських) заняттях; експрес-контроль; перевірка результатів виконання різноманітних індивідуальних завдань; презентації; есе; портфоліо; оцінювання засвоєння навчального матеріалу, запланованого на самостійне опрацювання здобувачем вищої освіти. Семестровий контроль: екзамени та заліки з урахуванням суми накопичених протягом вивчення дисциплін балів, захист звіту з практики. Атестація здобувачів вищої освіти проводиться відповідно до встановленого порядку у формі атестаційного екзамену або публічного захисту кваліфікаційної роботи. Оцінювання здійснюється за 100-бальною шкалою.
<b>2.6. Програмні компетенції</b>	
<b>Інтегральна компетентність</b>	Здатність розв'язувати складні спеціалізовані задачі та практичні проблеми, які характеризуються комплексністю і невизначеністю умов, у сфері менеджменту або у процесі навчання, що передбачає застосування теорій та методів соціальних та поведінкових наук.
<b>Загальні компетентності (ЗК)</b>	ЗК 1. Здатність реалізувати свої права і обов'язки як члена суспільства, усвідомлювати цінності громадянського

	<p>(демократичного) суспільства та необхідність його сталого розвитку, верховенства права, прав і свобод людини і громадянина в Україні.</p> <p>ЗК 2. Здатність зберігати та примножувати моральні, культурні, наукові цінності та примножувати досягнення суспільства на основі розуміння історії та закономірностей розвитку предметної області, її місця у загальній системі знань про природу і суспільство та у розвитку суспільства, техніки і технологій, використовувати різні види та форми рухової активності для активного відпочинку та ведення здорового способу життя.</p> <p>ЗК 3. Здатність до абстрактного мислення, аналізу, синтезу.</p> <p>ЗК 4. Здатність застосовувати знання у практичних ситуаціях</p> <p>ЗК 5. Знання та розуміння предметної області та розуміння професійної діяльності.</p> <p>ЗК 6. Здатність спілкуватися державною мовою як усно, так і письмово.</p> <p>ЗК 7. Здатність спілкуватися іноземною мовою.</p> <p>ЗК 8. Навички використання інформаційних і комунікаційних технологій.</p> <p>ЗК 9. Здатність вчитися і оволодівати сучасними знаннями.</p> <p>ЗК 10. Здатність до проведення досліджень на відповідному рівні.</p> <p>ЗК 11. Здатність до адаптації та дії в новій ситуації.</p> <p>ЗК 12. Здатність генерувати нові ідеї (креативність).</p> <p>ЗК 13. Цінування та повага різноманітності та мультикультурності.</p> <p>ЗК 14. Здатність працювати в міжнародному контексті.</p> <p>ЗК. 15. Здатність діяти на основі етичних міркувань (мотивів).</p>
<p><b>Фахові компетентності</b></p>	<p><b>Фахові компетентності спеціальності (ФК)</b></p> <p>ФК 1. Здатність визначати та описувати характеристики організації.</p> <p>ФК 2. Здатність аналізувати результати діяльності організації, зіставляти їх з факторами впливу зовнішнього та внутрішнього</p>



	<p>середовища.</p> <p>ФК 3. Здатність визначати перспективи розвитку організації.</p> <p>ФК 4. Вміння визначати функціональні області організації та зв'язки між ними.</p> <p>ФК 5. Здатність управляти організацією та її підрозділами через реалізацію функцій менеджменту.</p> <p>ФК 6. Здатність діяти соціально відповідально і свідомо.</p> <p>ФК 7. Здатність обирати та використовувати сучасний інструментарій менеджменту.</p> <p>ФК 8. Здатність планувати діяльність організації та управляти часом.</p> <p>ФК 9. Здатність працювати в команді та налагоджувати міжособистісну взаємодію при вирішенні професійних завдань.</p> <p>ФК 10. Здатність оцінювати виконувані роботи, забезпечувати їх якість та мотивувати персонал організації.</p> <p>ФК 11. Здатність створювати та організовувати ефективні комунікації в процесі управління.</p> <p>ФК 12. Здатність аналізувати й структурувати проблеми організації, формувати обґрунтовані рішення.</p> <p>ФК 13. Розуміти принципи і норми права та використовувати їх у професійній діяльності.</p> <p>ФК 14. Розуміти принципи психології та використовувати їх у професійній діяльності.</p> <p>ФК 15. Здатність формувати та демонструвати лідерські якості та поведінкові навички.</p> <p><b>Фахові компетентності спеціалізації (ФКС)</b></p> <p>ФКС 16. Здатність аналізувати результати діяльності фізкультурно-спортивної організації, зіставляти їх з факторами впливу зовнішнього та внутрішнього середовища, визначати перспективи розвитку організації.</p>
--	--

	<p>ФКС 17. Здатність знаходити та оцінювати нові ринкові можливості та формулювати бізнес-ідеї, розробляти бізнес-плани створення та розвитку організацій (у тому числі спортивних).</p> <p>ФКС 18. Здатність управляти спортивною організацією та її підрозділами через реалізацію функцій менеджменту.</p> <p>ФКС 19. Здатність створювати та організовувати ефективні комунікації в процесі управління спортивними організаціями.</p>
--	--

### **2.7. Програмні результати навчання**

1. Знати свої права і обов'язки як члена суспільства, усвідомлювати цінності громадянського суспільства, верховенства права, прав і свобод людини і громадянина в Україні.
2. Зберігати моральні, культурні, наукові цінності та примножувати досягнення суспільства, використовувати різні види та форми рухової активності для ведення здорового способу життя.
3. Демонструвати знання теорій, методів і функцій менеджменту, сучасних концепцій лідерства.
4. Демонструвати навички виявлення проблем та обґрунтування управлінських рішень.
5. Описувати зміст функціональних сфер діяльності організації.
6. Виявляти навички пошуку, збирання та аналізу інформації, розрахунку показників для обґрунтування управлінських рішень.
7. Виявляти навички організаційного проектування.
8. Застосовувати методи менеджменту для забезпечення ефективності діяльності організації.
9. Демонструвати навички взаємодії, лідерства, командної роботи.
10. Мати навички обґрунтування дієвих інструментів мотивування персоналу організації.
11. Демонструвати навички аналізу ситуації та здійснення комунікації у різних сферах діяльності організації.
12. Оцінювати правові, соціальні та економічні наслідки функціонування організації.
13. Спілкуватись в усній та письмовій формі державною та іноземною мовами.
14. Ідентифікувати причини стресу, адаптувати себе та членів команди до стресової ситуації, знаходити засоби до її нейтралізації.
15. Демонструвати здатність діяти соціально відповідально та громадсько свідомо на основі етичних міркувань (мотивів), повагу до різноманітності та міжкультурності.
16. Демонструвати навички самостійної роботи, гнучкого мислення, відкритості до нових знань, бути критичним і самокритичним.
17. Виконувати дослідження індивідуально та/або в групі під керівництвом

<p>лідера.</p> <p>18. Здійснювати стратегічний, поточний та оперативний контроль за діяльністю організацій, структурних підрозділів та персоналу.</p> <p>19. Демонструвати знання концепцій, функцій, видів, інструментів маркетингу та показувати навички підготовки й обґрунтування маркетингового забезпечення розвитку бізнесу в умовах невизначеності.</p> <p>20. Забезпечувати ефективну діяльність спортивних організацій із врахуванням особливостей їх функціонування.</p> <p>21. Здійснювати аналіз суспільних процесів у сфері фізичної культури і спорту, демонструвати власне бачення шляхів розв'язання існуючих проблем.</p>	
<b>2.8. Ресурсне забезпечення реалізації програми</b>	
<b>Кадрове забезпечення</b>	Науково-педагогічні працівники, які здійснюють освітній процес з реалізації програми, відповідають кадровим вимогам, що передбачені Ліцензійними умовами провадження освітньої діяльності.
<b>Матеріально-технічне забезпечення</b>	Площа навчальних приміщень для здійснення освітнього процесу з реалізації програми, рівень забезпеченості їх комп'ютерними робочими місцями та мультимедійним обладнанням, соціально-побутова інфраструктура відповідають вимогам, що передбачені Ліцензійними умовами провадження освітньої діяльності.
<b>Інформаційне та навчально-методичне забезпечення</b>	Інформаційне забезпечення: чотири вітчизняних та закордонних фахових періодичних видань відповідного або спорідненого спеціальності профілю у бібліотеці університету; доступ до баз даних періодичних наукових видань англійською мовою відповідного або спорідненого спеціальності профілю; офіційний веб-сайт університету: <a href="https://unisport.edu.ua/">https://unisport.edu.ua/</a> сторінка на офіційному веб-сайті університету англійською мовою: <a href="https://unisport.edu.ua/content/national-university-ukrainephysical-education-and-sport">https://unisport.edu.ua/content/national-university-ukrainephysical-education-and-sport</a> Навчально-методичне забезпечення: ця Програма, навчальні плани, за якими здійснюється підготовка здобувачів вищої освіти за цією Програмою; робочі програми навчальних дисциплін; програми з усіх видів практичної підготовки;

	<p>силабуси навчальних дисциплін; програма атестаційного екзамену.</p> <p>Здобувачі мають доступ до усіх необхідних навчально-методичних матеріалів, що розміщені у модульно об'єктно-орієнтованому динамічному навчальному середовищі Moodle.</p> <p>Для проведення он-лайн конференцій, вебінарів, відкритих лекцій, дистанційних занять використовуються цифрові платформи ZOOM, Google Meet з правом корпоративного доступу всім здобувачам.</p> <p>Фонд бібліотеки Національного університету фізичного виховання і спорту України, Електронний архів Національного університету фізичного виховання і спорту України, що накопичує, зберігає, розповсюджує та забезпечує довготривалий, постійний та надійний доступ до наукових досліджень науково-педагогічних працівників і здобувачів вищої освіти університету</p>
<b>2.9. Академічна мобільність</b>	
<b>Національна кредитна мобільність</b>	Національна кредитна мобільність реалізується на підставі відповідних угод університету та вітчизняних закладів вищої освіти.
<b>Міжнародна кредитна мобільність</b>	Міжнародна кредитна мобільність реалізується на підставі відповідних угод університету та міжнародних партнерів.
<b>Навчання іноземних здобувачів вищої освіти</b>	Іноземні здобувачі вищої освіти навчаються в університеті відповідно до умов, визначених законодавством України.

### III. Перелік компонент освітньо-професійної програми та їх логічна послідовність

#### 3.1 Перелік компонент ОПП

Код н/д	Компоненти освітньої програми (навчальні дисципліни, курсові проекти (роботи), практики, кваліфікаційна робота)	Кількість кредитів ЄКТС	Форма підсум- кового контролю
<b>Обов'язкові компоненти ОПП</b>			
<b>Цикл спеціальності</b>			
ОК. ЦС 1	Вступ до спеціальності	3	залік
ОК. ЦС 2	Українська та зарубіжна культура	3	залік
ОК. ЦС 3	Українська мова за професійним спрямуванням	3	екзамен
ОК. ЦС 4	Вища математика для менеджерів (базовий рівень)	3	залік
ОК. ЦС 5	Сучасні інформаційні технології	3	залік
ОК. ЦС 6	Іноземна мова професійної спрямованості	12	екзамен
ОК. ЦС 7	Філософія	3	залік
ОК. ЦС 8	Економічна теорія	9	екзамен
ОК. ЦС 9	Статистика	3	залік
ОК. ЦС 10	Економіка підприємства	6	екзамен
ОК. ЦС 11	Фінанси	9	екзамен
ОК. ЦС 12	Контролінг	6	екзамен
ОК. ЦС 13	Міжнародні економічні відносини	6	екзамен
ОК. ЦС 14	Правові основи діяльності менеджерів	6	екзамен
ОК. ЦС 15	Основи маркетингу підприємства	6	екзамен
ОК. ЦС 16	Основи логістики	3	залік
ОК. ЦС 17	Менеджмент	9	екзамен
ОК. ЦС 18	Публічне управління	3	залік
ОК. ЦС 19	Менеджмент персоналу	6	екзамен
ОК. ЦС 20	Психологія управління та організаційна поведінка	3	залік
ОК. ЦС 21	Основи наукових досліджень	3	залік
ОК. ЦС 22	Управління процесами цивільного захисту та охорони праці на підприємстві	3	залік
ОК. ЦС 23	Основи зовнішньоекономічної діяльності підприємства	3	залік
ОК. ЦС 24	Основи підприємництва	3	залік
ОК. ЦС 25	Основи стратегічного менеджменту	6	екзамен
ОК. ЦС 26	Лідерство та управління командною взаємодією	3	залік
ОК. ЦС 27	Управління проектами	6	екзамен
ОК. ЦС 28	Курсова робота з дисципліни «Економіка підприємства»	1	Диференці- йований залік
<b>Усього</b>		<b>133</b>	

<b>Цикл спеціалізації</b>			
ОК.МСД 1	Менеджмент у спортивній діяльності	6	екзамен
ОК.МСД 2	Цифрова трансформація та нові бізнес-моделі у сфері фізичної культури і спорту	3	залік
ОК.МСД 3	Івент менеджмент у спорті	3	залік
ОК.МСД 4	Менеджмент спортивних організацій	5	екзамен
ОК.МСД 5	Курсова робота з дисципліни "Менеджмент спортивних організацій"	1	Диференційований залік
ОК.МСД 6	Проектування та бізнес-планування спортивних організацій	3	екзамен
ОК.МСД 7	Підприємництво у сфері спортивної індустрії	3	екзамен
ОК.МСД 8	Професійно-орієнтована практика	5	Диференційований залік
ОК.МСД 9	Професійно-кваліфікаційна практика	9	Диференційований залік
ОК.МСД 10	Кваліфікаційна робота бакалавра	9	захист
<b>Усього</b>		<b>47</b>	
<b>Загальний обсяг обов'язкових компонент</b>		<b>180</b>	
<b>Загальний обсяг вибіркового компонент**</b>		<b>60</b>	
<b>ЗАГАЛЬНИЙ ОБСЯГ ОСВІТНЬОЇ ПРОГРАМИ</b>		<b>240</b>	

\*\* вибір вибіркового навчального дисциплін здобувачами вищої освіти здійснюється відповідно до Положення про вибір навчальних дисциплін здобувачами вищої освіти у НУФВСУ із каталогу вибіркового навчальних дисциплін в обсязі 60 кредитів ЄКТС, а саме; для денної форми: I року навчання – 3 кредити ЄКТС, II року навчання – 18 кредитів ЄКТС, III року навчання – 15 кредитів ЄКТС, IV року навчання – 21 кредит ЄКТС.

### 3.2. СТРУКТУРНО-ЛОГІЧНА СХЕМА ОПП ДЕННОЇ ФОРМИ НАВЧАННЯ

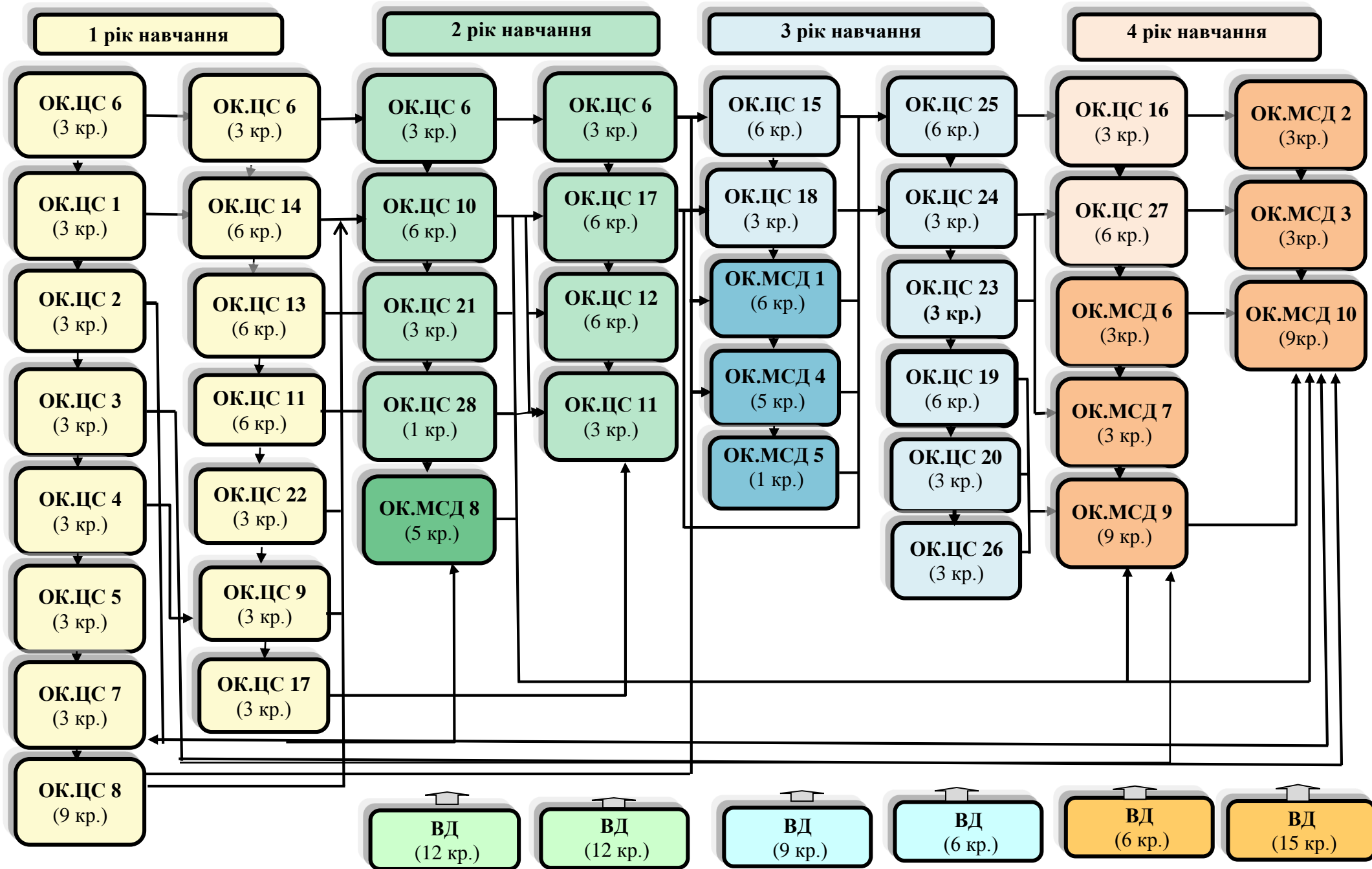

### 3.3. СТРУКТУРНО-ЛОГІЧНА СХЕМА ОПП ЗАОЧНОЇ ФОРМИ НАВЧАННЯ

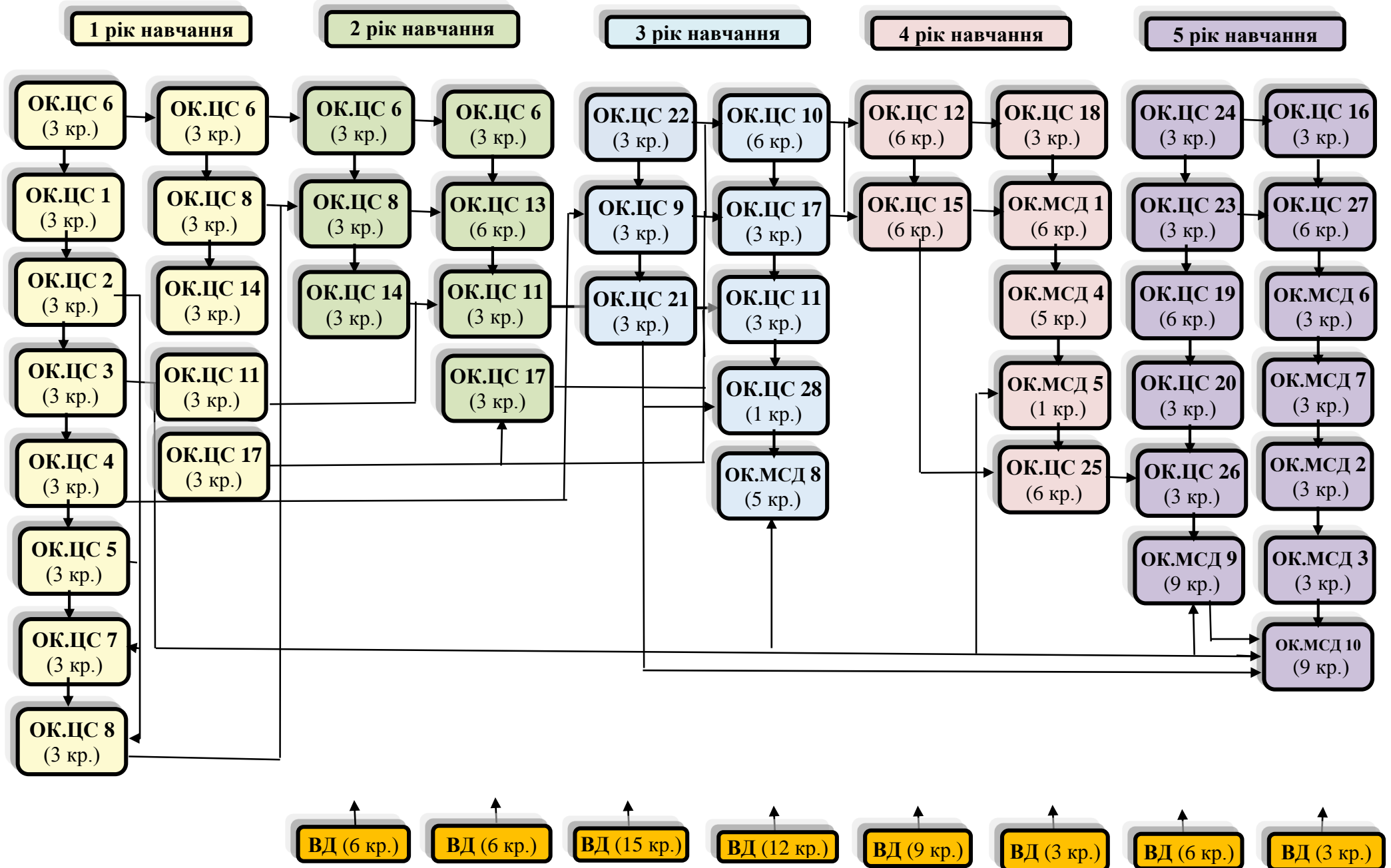



#### IV. Форми атестації здобувачів вищої освіти

Форми атестації здобувачів вищої освіти	Атестація здійснюється у формі публічного захисту кваліфікаційної роботи
Вимоги до кваліфікаційної роботи (за наявності)	Кваліфікаційна робота має передбачати розв'язання складного спеціалізованого завдання або практичної проблеми в сфері управління, що характеризується комплексністю і невизначеністю умов, із застосуванням теорій та методів економічної науки. У кваліфікаційній роботі не може бути академічного плагіату, фальсифікації та списування. Кваліфікаційна робота має бути оприлюдненою в репозитарії університету.

#### V. Система внутрішнього забезпечення якості вищої освіти

В університеті функціонує система забезпечення якості освітньої діяльності та якості вищої освіти (система внутрішнього забезпечення якості), що передбачає здійснення таких процедур і заходів:

- 1) визначення принципів та процедур забезпечення якості вищої освіти;
- 2) здійснення моніторингу та періодичного перегляду освітніх програм;
- 3) щорічне оцінювання здобувачів вищої освіти, науково-педагогічних і педагогічних працівників університету та регулярне оприлюднення результатів таких оцінювань на офіційному веб-сайті університету, на інформаційних стендах та в будь-який інший спосіб;
- 4) забезпечення підвищення кваліфікації педагогічних, наукових і науково-педагогічних працівників;
- 5) забезпечення наявності необхідних ресурсів для організації освітнього процесу, у тому числі самостійної роботи здобувачів вищої освіти, за кожною освітньою програмою;
- 6) забезпечення наявності інформаційних систем для ефективного управління освітнім процесом;
- 7) забезпечення публічності інформації про освітні програми, ступені вищої освіти та кваліфікації;
- 8) забезпечення дотримання академічної доброчесності працівниками університету та здобувачами вищої освіти, у тому числі створення і забезпечення функціонування ефективної системи запобігання та виявлення академічного плагіату;
- 9) інших процедур і заходів.

Система забезпечення університетом якості освітньої діяльності та якості вищої освіти (система внутрішнього забезпечення якості) в установленому порядку оцінюється Національним агентством із забезпечення якості вищої освіти або акредитованими ним незалежними установами оцінювання та забезпечення якості вищої освіти на предмет її відповідності вимогам до системи забезпечення якості вищої освіти, що затверджуються Національним агентством із забезпечення якості вищої освіти, та міжнародним стандартам і рекомендаціям щодо забезпечення якості вищої освіти.

VI. Матриця відповідності компетентностей компонентам освітньо-професійної програми «Менеджмент у спортивній діяльності»

	ОК.ЦС 1	ОК.ЦС 2	ОК.ЦС 3	ОК.ЦС 4	ОК.ЦС 5	ОК.ЦС 6	ОК.ЦС 7	ОК.ЦС 8	ОК.ЦС 9	ОК.ЦС 10	ОК.ЦС 11	ОК.ЦС 12	ОК.ЦС 13	ОК.ЦС 14	ОК.ЦС 15	ОК.ЦС 16	ОК.ЦС 17	ОК.ЦС 18	ОК.ЦС 19	ОК.ЦС 20	ОК.ЦС 21	ОК.ЦС 22
ЗК1	+	+	+				+							+				+				
ЗК2	+	+	+				+															+
ЗК3	+	+		+	+		+	+	+	+	+	+	+		+	+	+				+	+
ЗК4	+			+				+			+		+	+	+	+	+		+			+
ЗК5	+							+									+				+	
ЗК6	+	+	+																			
ЗК7						+							+									
ЗК8	+			+	+										+	+	+					
ЗК9	+			+		+			+													+
ЗК10				+	+		+	+	+												+	+
ЗК11				+			+	+	+						+	+					+	+
ЗК12	+	+				+		+					+			+						
ЗК13		+					+															
ЗК14	+	+				+		+					+			+						
ЗК15							+							+				+	+			
ФК1									+						+	+	+	+				
ФК2								+	+	+	+	+	+		+	+	+	+				
ФК3								+	+	+	+	+			+	+						
ФК4															+		+	+			+	
ФК5									+								+	+				+
ФК6	+						+							+			+					+
ФК7				+	+			+	+			+			+	+	+					
ФК8	+							+		+	+				+	+	+	+	+	+		
ФК9	+																+	+	+	+		
ФК10										+	+	+					+	+	+	+		
ФК11	+				+								+		+	+	+	+	+	+		
ФК12																						
ФК13														+								
ФК14							+										+		+	+		
ФК15	+						+										+	+	+	+		
ФКС16								+				+	+		+	+						
ФКС17								+							+	+						
ФКС18																	+	+				
ФКС19	+		+		+	+											+	+				

	ОК.ЦС23	ОК.ЦС24	ОК.ЦС25	ОК.ЦС26	ОК.ЦС27	ОК.ЦС28	ОК.МСД 1	ОК.МСД 2	ОК.МСД 3	ОК.МСД 4	ОК.МСД 5	ОК.МСД 6	ОК.МСД 7	ОК.МСД 8	ОК.МСД 9	ОК.МСД 10
ЗК1			+	+	+			+	+	+		+				
ЗК2										+			+	+	+	+
ЗК3	+	+	+	+	+	+		+	+	+	+	+	+	+	+	+
ЗК4	+	+	+			+	+	+	+	+	+	+		+	+	+
ЗК5		+	+				+			+		+		+	+	+
ЗК6						+					+			+	+	+
ЗК7	+	+											+	+	+	+
ЗК8			+				+		+	+	+	+	+	+	+	+
ЗК9							+							+	+	+
ЗК10						+					+			+	+	+
ЗК11	+	+	+	+	+				+	+	+	+	+	+	+	+
ЗК12		+	+	+	+								+			+
ЗК13																
ЗК14	+				+				+				+	+	+	+
ЗК15																
ФК1			+							+	+	+		+	+	+
ФК2	+	+	+			+				+	+		+		+	+
ФК3	+	+	+		+		+	+		+	+	+	+		+	+
ФК4			+				+	+		+	+				+	+
ФК5			+		+		+			+	+	+			+	+
ФК6														+	+	+
ФК7	+	+	+				+	+	+	+	+			+	+	+
ФК8		+									+		+	+	+	+
ФК9				+			+		+	+	+				+	+
ФК10			+							+	+				+	+
ФК11	+	+	+	+			+	+	+	+	+		+	+	+	+
ФК12			+	+			+			+	+				+	+
ФК13														+	+	+
ФК14				+										+	+	
ФК15	+	+	+						+	+	+		+	+	+	+
ФК16							+	+		+	+	+	+	+	+	+

ΦΚC17	+	+	+		+		+	+	+	+	+	+	+	+	+	+
ΦΚC18							+	+	+	+	+		+	+	+	+
ΦΚC19					+			+	+	+	+			+	+	+



	ОК.ЦС 23	ОК.ЦС 24	ОК.ЦС 25	ОК.ЦС 26	ОК.ЦС 27	ОК.ЦС 28	ОК.МСД 1	ОК.МСД 2	ОК.МСД 3	ОК.МСД 4	ОК.МСД 5	ОК.МСД 6	ОК.МСД 7	ОК.МСД 8	ОК.МСД 9	ОК.МСД 10
ПРН 1																
ПРН 2																
ПРН 3			+	+			+			+	+	+	+	+	+	+
ПРН 4			+		+	+				+	+	+			+	+
ПРН 5			+			+	+			+	+	+			+	+
ПРН 6	+	+	+					+		+	+	+		+	+	+
ПРН 7					+					+	+	+			+	+
ПРН 8			+	+			+	+		+	+				+	+
ПРН 9		+	+	+								+		+	+	
ПРН 10		+	+							+	+				+	+
ПРН 11	+	+	+		+		+	+	+	+	+		+		+	+
ПРН 12			+				+								+	+
ПРН 13														+	+	+
ПРН 14										+						
ПРН 15	+						+			+				+	+	+
ПРН 16							+	+	+	+	+	+	+	+	+	
ПРН 17					+	+		+			+	+		+	+	+
ПРН 18						+				+	+				+	
ПРН 19			+		+							+	+		+	+
ПРН 20							+	+	+	+	+	+	+	+	+	+
ПРН 21										+		+	+	+	+	+

